

# Велорюкзак секционный

С.Петербург  
**ПИК 99**  
производство турснаряжения

Трек-20

Трек-40

Трек-70

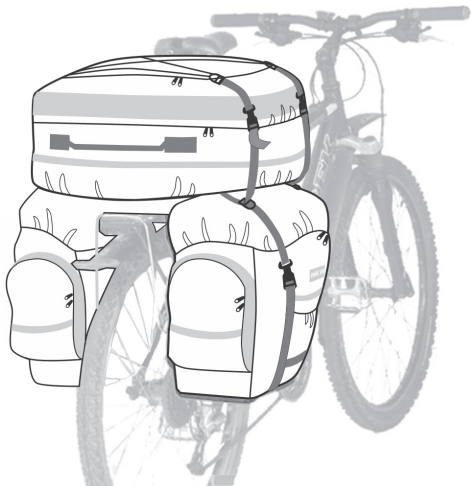

## Описание

Секционный велорюкзак «Трек-20/40/70» предназначен для перевозки грузов на багажнике велосипеда. Он представляет собой набор отдельных сумок (поэтому и называется секционным). Почему это удобно? Такая модульная конструкция позволяет приобретать и устанавливать на багажник рюкзак именно того объема, который вам нужен. Если установить только одну боковую сумку — то выйдет рюкзак «Трек-20» (левый или правый). Если две сумки по бокам багажника — «Трек-40». А полный комплект из двух боковых сумок и верхней сумки называется секционным велорюкзаком «Трек-70».

Дело в том, что лишний, незаполненный объем у вас на багажнике будет только мешать, пустой рюкзак очень сложно установить так, чтобы он не попадал в спицы и вообще выглядел эстетично. Соответственно, если вы отправляетесь в однодневную покатушку или несложных поход на выходные — секционный рюкзак — это

лучший выбор. В непродолжительную покатушку можно взять одну сумку (рюкзак «Трек-20»), в более продолжительную поездку — две сумки (рюкзак «Трек-40»), а в поход на два-три дня — «Трек-70».

Кроме этого, в секционном рюкзаке всегда будет больше порядка, чем в однообъемном. На тряской дороге вещи в однообъемном рюкзаке имеют склонность самопроизвольно мигрировать из одной части рюкзака в другую, а главное — самые нужные вещи всегда оказываются в самом низу рюкзака, откуда их очень сложно доставать. В секционном рюкзаке вещи всегда будут относительно ближе ко «входу».

Стоит сказать, что кроме достоинств у секционной конструкции есть и один недостаток, который, как это ни странно, кроется все в той же секционности. Если в однообъемный рюкзак можно положить некую гипотетическую вещь объемом до 90 литров, то в секционный нельзя уместить один предмет объемом более 30 литров. Впрочем, обычно приходится перевозить не одну большую вещь, а много маленьких.

## Особенности

- материал — кордура 300D Rip-Stop;
- пластиковые вставки со стороны колеса: благодаря этому снижается вероятность попадания сумки в спицы. Тем не менее рекомендуется использовать «собачью ногу» — специальную дополнительную стойку багажника (приобретается отдельно), либо багажник, в конструкции которого такая стойка уже предусмотрена;
- мощная молния верхней секции: тип 10;
- компрессионные стяжки на верхней секции: этими стяжками можно утягивать лишний объем и тогда рюкзак будет удобнее и выглядит аккуратнее.
- наружные карманы;
- полукольца для скрепления с секцией-чемоданом можно использовать для закрепления доп. груза, например резинками от эспандеров;
- резиновый шнур для закрепления дополнительного груза на секции-чемодане;
- световозвращающие полосы ЗМ;
- верхняя секция-чемодан имеет плечевые лямки: эта секция может использоваться как обычный заплечный рюкзак, например для радиальных выходов.

# ТРЕК-70

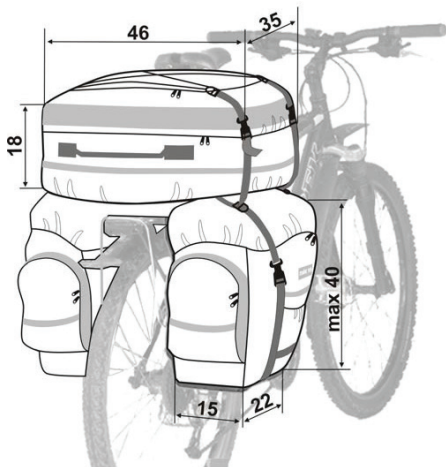

вес 1,65 кг

6

## ТРЕК-40

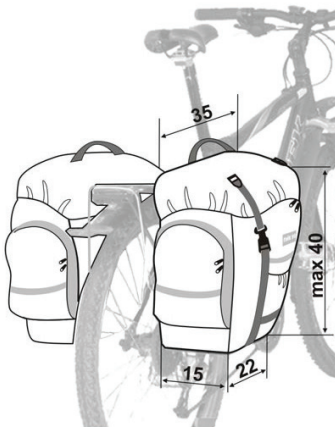

вес 1,15 кг

## ТРЕК-20

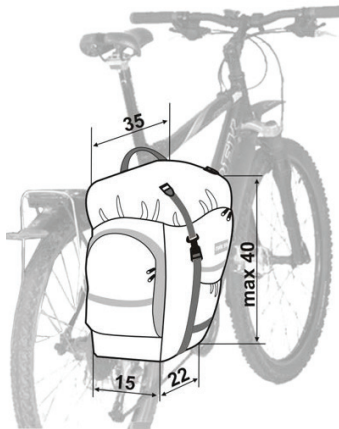

вес 0,6 кг

## **Крепление на багажник**

Боковые сумки крепятся двумя стропами за верх багажника и дополнительной стропой — за стойку багажника (см. рисунок на следующей странице). Другой способ — скрепить две боковые секции стропами друг с другом и повесить в таком виде на багажник, закрепив дополнительными ремнями за стойки.

Верхняя секция крепится сверху на нижние секции с помощью специальных строп. Кроме того, предусмотрен ремень для дополнительного крепления верхней секции за подседельную трубу.

## **Защита от дождя**

Ткань, из которой сшит рюкзак, выдерживает дождь и не промокает, но все же для защиты от грязи и многодневного дождя рекомендуется приобрести специальный чехол. Заодно он заметно повысит безопасность на дороге в плохую погоду — он сшит из заметной ярко-желтой ткани.

8

## Схемы крепления велорюкзача



*вид сзади*

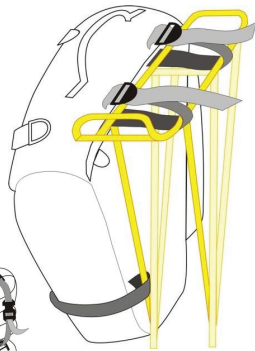
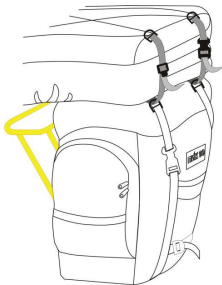

*вид спереди*



## Переноска рюкзака

Боковые секции снабжены ручками для переноски. Кроме того, скрепив боковые сумки стропами, можно переносить их вместе, повесив на плечи на манер бутерброда — одну спереди, другую сзади.

Верхняя секция имеет плечевые лямки и может переноситься как обычный рюкзак. Это удобно, например, для радиальных выездов со стоянки или для пеших походов за продуктами.



## Многосекционные рюкзаки

(из статьи Ильи Гуревича «Велотуристский рюкзак»)

[www.activeinfo.ru/articles/velorugs](http://www.activeinfo.ru/articles/velorugs)

Трехсекционные рюкзаки получили наибольшее распространение в среде многосекционных велорюкзаков. На самом деле, это не столько один велорюкзак, сколько три независимых предмета: правая сумка, левая сумка и верхний объем, он же чемодан. Этот рюкзак в особенности «дискретен» — с отдельными его частями можно ездить хоть на работу. Скажем, прицепил одну правую сумочку, сложил туда все то небольшое, что нужно — и поехал. Идем дальше: не помещаются вещи, которые нужны в поездке на пикник? Вешаем вторую сумочку. В поход идем со всеми тремя. «Забугорные» производители делают даже 5 секций — 2 из них вешаются на переднее колесо. Собрался в кругосветку — поставил все пять элементов рюкзака. Такой номер с однообъемником не пройдет!

На чемодане иногда с нижней стороны пришиваются лямки, что позволяет его носить на спине. Это удобно во время радиальных походов: взял нужные вещи, сложил в чемодан, и пошел гулять, неся его на спине.

Из недостатков трех секций можно отметить то, что рюкзак этот крепится сложнее однообъемника.

Тем не менее, трехобъемник — вполне разумный выбор для людей, которые не планируют пересекать «пампасы», а мечтают о поездках цивилизованных: по Европе, Прибалтике, и по нашей стране, но там где есть дороги, города и магазины. Многие трехобъемники имеют весьма стильный вид, особенно по сравнению с не набитым обвисшим однообъемником.

Паковка велорюкзака подчиняется четырем основным правилам:

- «Ноги» велорюкзака должны быть забиты полностью, а вот верхний объем может быть и полупустым.
- Центр тяжести загруженного рюкзака должен быть примерно посередине между сумками (*тогда на грядущей управляемость велосипеда улучшается*).
- Центр тяжести рюкзака должен быть как можно ниже.
- Из рюкзака не должно ничего торчать по сторонам.

## Условия гарантии

Производитель гарантирует бесплатный ремонт, а в случае необходимости — замену изделия при обнаружении производственного брака в течение года со дня продажи.

Гарантия не распространяется на повреждения, возникшие из-за неправильной эксплуатации, ненадлежащего хранения и транспортировки изделия.

### **Изготовитель:**

ООО «Северный Пик». 199034 Санкт-Петербург,  
Васильевский остров, 16-я линия, д. 7

(812) 327-72-59, 328-31-42

[www.pk-99.ru](http://www.pk-99.ru)

[info@pk-99.ru](mailto:info@pk-99.ru)

Дата продажи \_\_\_\_\_

Штамп магазина

*Товар обязательной сертификации не подлежит*